

---

# PLANAR DOOR

MISTER  
SHUT

---

## MARCATURA CE —

La Marcatura CE attesta la conformità della porta blindata sia alla norma UNI EN 14351-1, che stabilisce le modalità e le procedure per l'apposizione della marcatura, che alla Direttiva Europea 89/106 Prodotti da Costruzione. La marcatura CE conferma che il prodotto finito è in grado di fornire determinate prestazioni per i requisiti regolamentati in relazione agli impieghi previsti. La marcatura CE è molto importante perché contribuisce alla crescita qualitativa dei prodotti anche se non è un marchio di qualità. La marcatura CE è un processo che determina in maniera trasparente le prestazioni della porta blindata. Le porte blindate Mister Shut sono state testate da rinomati organismi notificati, i quali hanno certificato le brillanti caratteristiche prestazionali dei nostri prodotti. Esempio di una dichiarazione di prestazione:

MISTER  
SHUT



Le porte blindate MISTER SHUT sono marcate CE in conformità alla normativa UNI: EN 14351-1:2006+A1:2010

**DICHIARAZIONE DI PRESTAZIONE**  
(Secondo CPR 305 del 2011)  
DoP No. 001 del 2016

1. ID prodotto: Porta blindata ad un'anta con cerniere a scomparsa modello Maxima
2. Numero di commessa di produzione:  
(ai sensi dell'art. 11, paragrafo 4)
3. Uso previsto: Porta esterna pedonale per uso in ambienti residenziali e commerciali senza caratteristiche di resistenza al fuoco e tenuta di fumo
4. Produttore: Mister Shut srl  
Via degli Elettricisti 25- Zona A.S.I.  
70026 - Modugno
5. Rappresentante Legale: Michele Cozzi
6. Sistema di valutazione e verifica della costanza: Sistema 3 delle prestazioni (AVCP)
7. Norma armonizzata: EN 14351-1:2006+A1:2010
8. Organismo notificato: Tecnoprove - organismo notificato N.ro 0925 ha effettuato: Prove iniziali di tipo per sistema 3 ed ha emesso il rapporto di prova per le caratteristiche 9.1, 9.2. Istituto Giordano - organismo notificato N.ro 0407 ha effettuato: Prove iniziali di tipo per sistema 3 ed ha emesso il rapporto di prova per le caratteristiche 9.3, 9.4, 9.5, 9.6.
9. Prestazioni dichiarate Vedere tabella seguente:

Caratteristiche essenziali	Prestazioni	Specifiche tecniche armonizzate
9.1 Antintrusione	CLASSE 4	UNI EN 1630
9.2 Trasmittanza termica	1.4 W/m <sup>2</sup> K	4.12; EN 14351-1:2006 + A1:2010
9.3 Isolamento acustico	43 dB	4.11; EN 14351-1:2006 + A1:2010
9.4 Permeabilità all'aria	3	4.14; EN 14351-1:2006 + A1:2010
9.5 Resistenza al carico del vento	Npd	4.2; EN 14351-1:2006 + A1:2010
9.6 Tenuta all'acqua	Npd	4.5; EN 14351-1:2006 + A1:2010

10. La prestazione di prodotto di cui ai punti 1 e 2 è conforme alla prestazione dichiarata di cui al punto 9. Si rilascia la presente dichiarazione di prestazione sotto la responsabilità esclusiva del Produttore di cui al punto 4

Modugno li 31/10/2016

MISTER SHUT s.r.l.  
Via degli Elettricisti 25 - zona A.S.I.  
70026 Modugno (BA)

tel. 086 832 82 47 / 086 832 87 42 • fax 086 832 82 47  
e-mail: info@mister-shut.it • http://www.mister-shut.it  
C. F. / P. IVA 0305610720 - CODICA 271569 - Iscr. Trib. Bari n. 21549

## CARATTERISTICHE PRESTAZIONALI —

### ANTIEFFRAZIONE —



Caratteristica più importante per una porta blindata. Indica la capacità di resistere a tentativi di effrazione, impedendo un facile accesso alla propria casa da parte di malintenzionati o ladri. La normativa Uni 1627 definisce 6 classi di antieffrazione per le porte blindate, all'aumentare della classe di antieffrazione migliorano le prestazioni. In funzione del tipo di abitazione che si possiede, del contenuto in essa custodito e della sua ubicazione si sceglie una determinata classe antieffrazione. Le porte Mister Shut sono di classe antieffrazione 3 o 4. Le porte di classe antieffrazione 3 sono indicate quanto si è in presenza di un rischio considerevole, ad esempio per appartamenti signorili con molti beni di lusso da custodire. Le porte di classe antieffrazione 4 sono indicate quanto si è in presenza di un alto rischio, ad esempio villette ed appartamenti unifamiliari prestigiosi.

### ISOLAMENTO ACUSTICO —



L'abbattimento acustico garantisce la riservatezza e la quiete dei locali. La sua unità di misura è il decibel (dB). Maggiore è il valore dB più il passaggio di rumore attraverso la porta blindata sarà impedito. Si considerano ottimi valori di abbattimento acustico dai 40dB ai 45dB, valori che le porte Mister Shut garantiscono.

### TRASMITTANZA TERMICA —



L'isolamento termico garantisce la minima dispersione di calore attraverso la porta blindata. La trasmittanza termica viene indicata con la lettera U e si misura in W/m<sup>2</sup>K. Più piccolo è il suo valore maggiore sarà la capacità della porta blindata di ridurre la quantità di calore disperso. Le porte blindate Mister Shut hanno una trasmittanza termica che parte da 1.4 fino a 0.9 W/m<sup>2</sup>K.

### RESISTENZA AL CARICO DEL VENTO —



La resistenza al vento garantisce l'indefornabilità della porta blindata sottoposta a forti pressioni e/o depressioni come quella causate dalle raffiche di vento. Si misura in classi da 0 a 5. Maggiore è il valore migliore sarà la capacità della porta blindata di contenere la deformazione, di conservare le sue proprietà e di salvaguardare la sicurezza degli utenti. Le porte blindate ad un'anta Mister Shut sono tutte in classe 5.

### PERMEABILITÀ ALL'ARIA —



La permeabilità all'aria misura la capacità di una porta blindata chiusa di impedire il passaggio d'aria tra l'ambiente esterno e l'ambiente interno. Si misura in classi da 0 a 4. Maggiore è il valore migliore sarà la capacità di tenuta della porta blindata. Le porte blindate ad un'anta Mister Shut hanno permeabilità all'aria fino a 3.

### TENUTA ALL'ACQUA —



La tenuta all'acqua misura la capacità di impedire infiltrazioni d'acqua tra l'ambiente esterno e l'ambiente interno a porta blindata chiusa. Si misura in classi da 0 a 9. Maggiore è il valore migliore sarà la capacità di tenuta della porta blindata. Le porte blindate ad un'anta Mister Shut hanno una tenuta all'acqua fino a 5A.

# PLANAR —

- 1 Controtelaio in lamiera elettrozincata sp.25/10
- 2 Telaio in lamiera elettrozincata sp. 20/10, con rostro continuo ottenuto mediante la particolare presso piegatura.
- 3 Coppie di cerniere brevettate Mister Shut del tipo a scomparsa registrabili in altezza e larghezza montate su 2 omega di rinforzo.
- 4 Scocca in lamiera elettrozincata sp. 12/10
- 5 N 3 omega verticali di rinforzo in lamiera elettrozincata spessore 10/10
- 6 Serratura predisposta per cilindro europeo con chiavistelli cilindrici, dotata di dispositivo di blocco antieffrazione
- 7 Piastra antitrapano in acciaio al manganese di spessore 20/10 a protezione della serratura
- 8 Defender esterno antitubo ed antitrapano per cilindro
- 9 Coppia di deviatori con chiavistelli cilindrici con dispositivo di blocco anti-arretramento
- 10 Profilo continuo antiscardinamento sul lato delle cerniere
- 11 Asta di chiusura superiore
- 12 Doppia guarnizione perimetrale di battuta per un maggiore comfort termoacustico
- 13 Pannelli coibentanti e fonoassorbenti posti all'interno della scocca
- 14 Kit ferma pannello interno in profilo di alluminio su disegno Mister Shut - Kit Ferma pannello esterno in lamiera pressopiegata
- 15 Pannello di rivestimento interno bordato perimetralmente in essenza di spessore 8 mm, completo di coprifili in legno (85x12mm) con relativi agganci

- Tappi in plastica a chiusura del vano cerniera
- Vaschette di contenimento di materiale plastico in corrispondenza della serratura e deviatori
- Lamina parafreddo a discesa automatica registrabile
- Pannello di rivestimento esterno a scelta tra laminatino o in essenza di spessore 6 mm
- Maniglia interna, pomolo, mostrine serrature in alluminio anodizzato argento o bronzato
- Spioncino grandangolare
- Otto registri completi di viti M8 di fissaggio del telaio al controtelaio
- Verniciatura anta e telaio eseguita con trattamento non inquinante, a polveri di poliestere di colore grigio scuro, gesso o marrone nero che li rende più resistenti ai graffi ed agli agenti atmosferici
- Kit profili guida intonaco in alluminio (solo per versione filo muro)

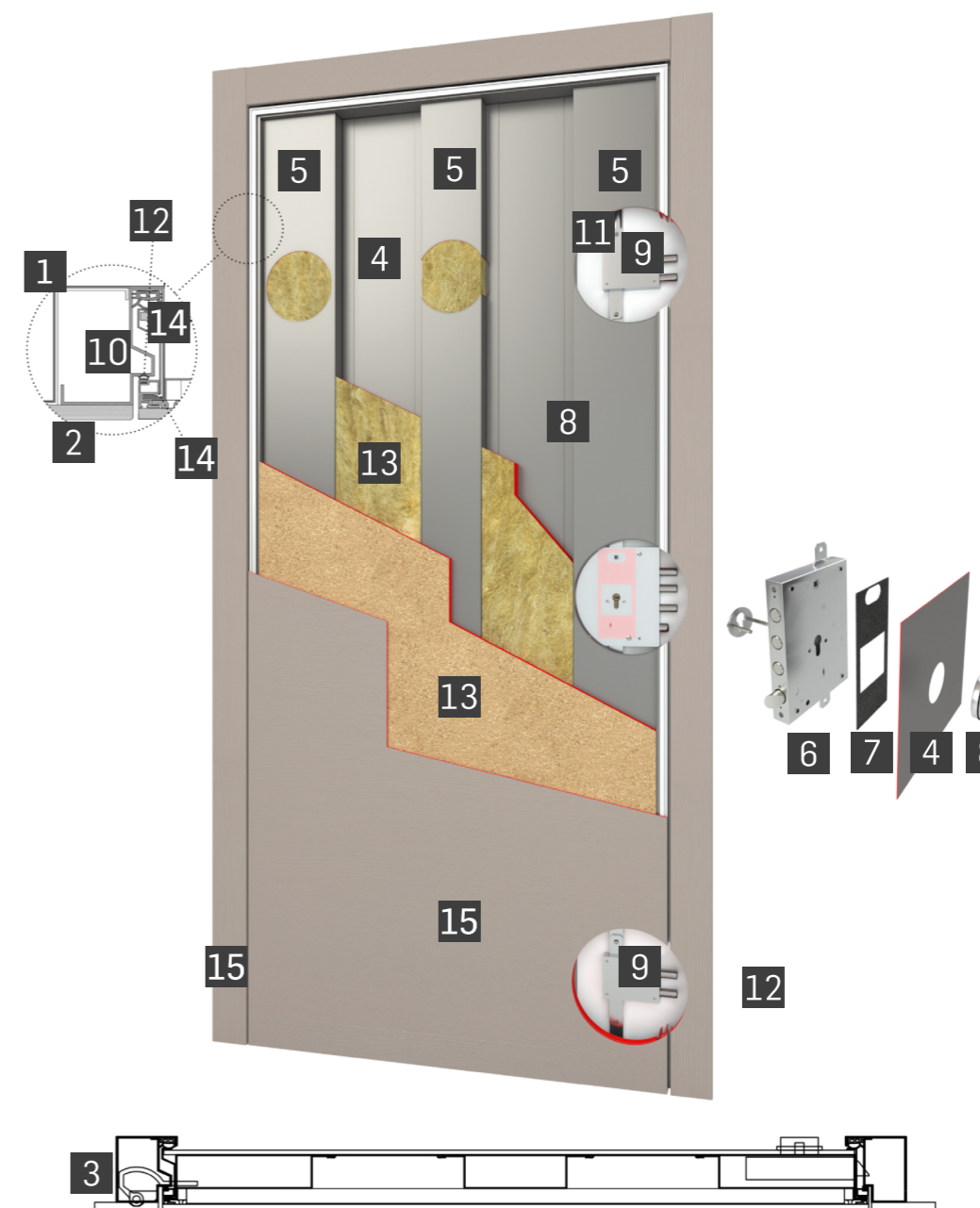

## PRESTAZIONI —

TIPO	DI SERIE	1 ANTA		2 ANTE	
		CON SOGLIA A PAVIMENTO	DI SERIE	CON SOGLIA A PAVIMENTO	DI SERIE
🔒 ANTIEFFRAZIONE	CLASSE 3	CLASSE 3	NPD	CLASSE 3	NPD
🔊 TRASMITTANZA TERMICA	1.4 W/m2K	1.4 W/m2K	1.7 W/m2K	1.7 W/m2K	1.7 W/m2K
🔊 ISOLAMENTO ACUSTICO	40 dB	40 dB	38 dB	38 dB	38 dB
🌬️ PERMEABILITÀ ALL'ARIA	3	3	NPD	3	NPD
🌪️ RESISTENZA AL CARICO DEL VENTO	C5	C5	NPD	C5	NPD
💧 TENUTA ALL'ACQUA	NPD	5A	NPD	1A	NPD

## SCHEDA TECNICA PORTA 1 ANTA —

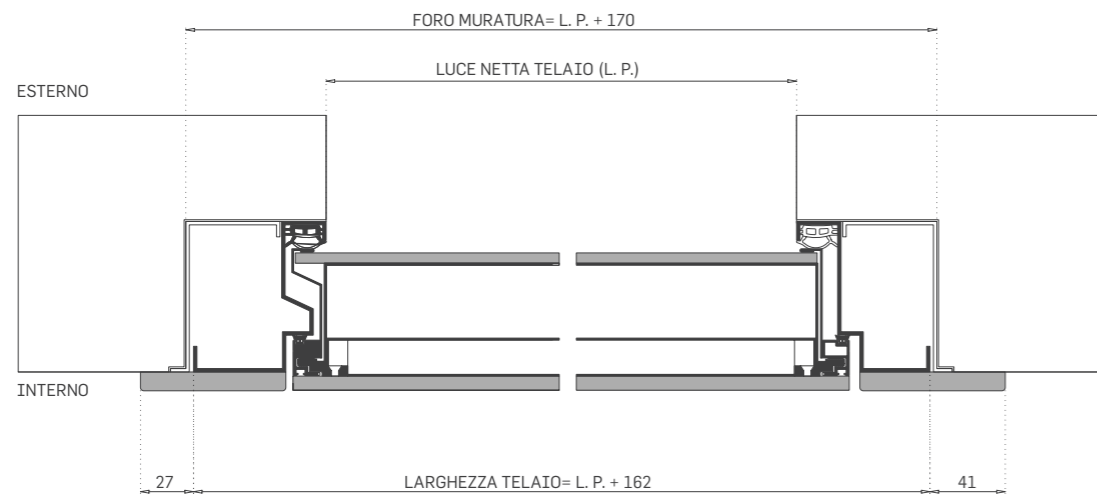

Calcolo per ingombro in profondità con anta aperta a 90° rispetto ai marmi esterni: L.P. + 160 mm

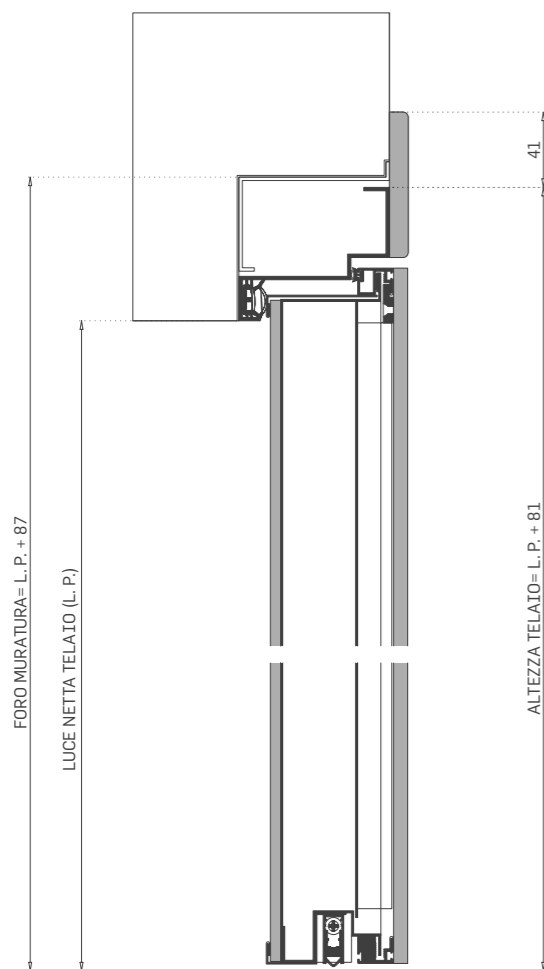

SEZIONE VERTICALE CON GRADINO ESTERNO (MECCIA) QUOTE P E H NECESSARIE

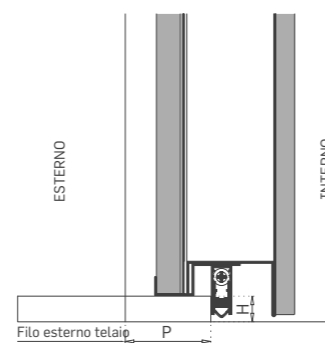

Se "P" =  $\phi$  < di 45 mm, antispiffero standard  
 Se "P" > di 45 mm e "H" <  $\phi$  a 15 mm, antispiffero ribassato  
 Se "P" > di 45 mm e "H" > di 15 mm, antispiffero non montabile

SEZ. VERTICALE CON SOGLIA

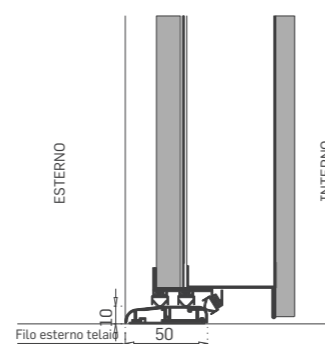

## SCHEDA TECNICA PORTA 2 ANTE —

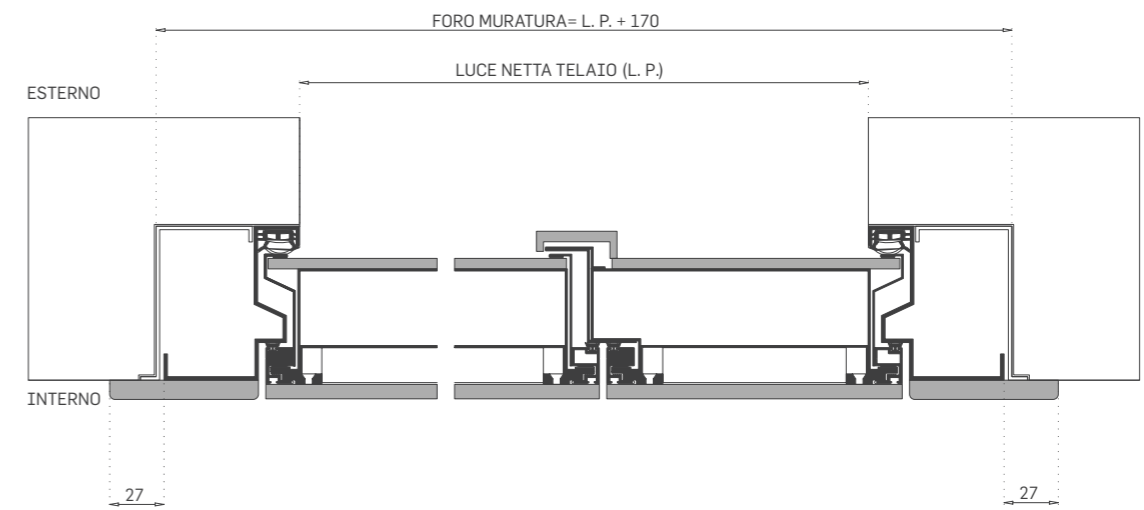

pannello esterno con copribattuta non inglobato

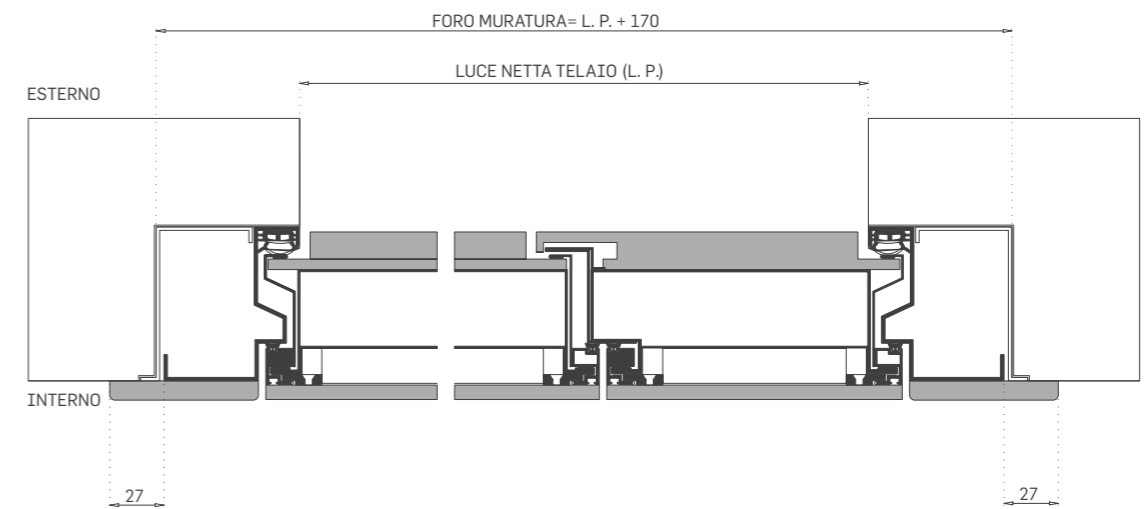

pannello esterno con copribattuta inglobato

Calcolo per ingombro in profondità con anta aperta a 90° rispetto ai marmi esterni: Luce netta anta + 160 mm

Calcolo per ingombro in profondità con antina aperta a 90° rispetto ai marmi esterni: Misura antina + 115 mm

## SCHEDA TECNICA DETTAGLI —

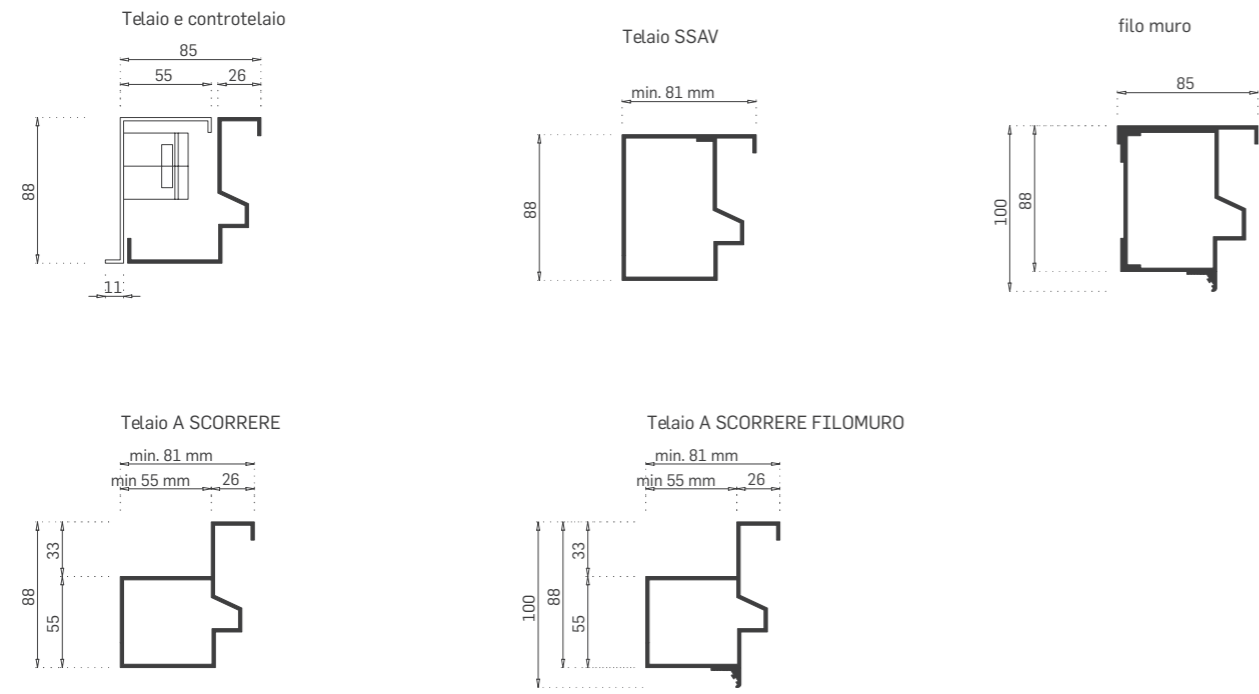

## GUIDA AL CALCOLO DELLA DIMENSIONE DI INGOMBRO E DEI PANNELLI —

FORO MURATURA ORIZZONTALE = LUCE PASSAGGIO + 170 mm  
 LUCE NETTA CONTROTELAIO ORIZZONTALE = LUCE PASSAGGIO + 60 mm  
 LARGHEZZA PANNELLO ESTERNO PER ANTA = LUCE PASSAGGIO + 27 mm  
 LARGHEZZA PANNELLO ESTERNO PER ANTINA = MISURA ANTINA - 40 mm  
 LARGHEZZA PANNELLO INTERNO PER ANTA = LUCE PASSAGGIO + 50 mm  
 LARGHEZZA PANNELLO INTERNO PER ANTINA = MISURA ANTINA - 37 mm

FORO MURATURA VERTICALE = LUCE PASSAGGIO + 87 mm  
 LUCE NETTA CONTROTELAIO VERTICALE = LUCE PASSAGGIO + 32 mm  
 ALTEZZA PANNELLO ESTERNO = LUCE PASSAGGIO + 7 mm  
 ALTEZZA PANNELLO INTERNO = LUCE PASSAGGIO + 27 mm

## PORTA A FILO INTERNO ED ESTERNO —

